

Descubre el mundo de la congelación criogénica inteligente: Freshline® Smart Technology



Descubre el mundo de la congelación criogénica inteligente con Freshline® Smart Technology

Freshline® Smart Technology revoluciona el nivel de utilidad, eficiencia y control que ofrecen los procesos de congelación criogénica disponibles actualmente en el mercado.

Los expertos de Carburos Metálicos y la supervisión constante que proporciona nuestro sistema te permiten:

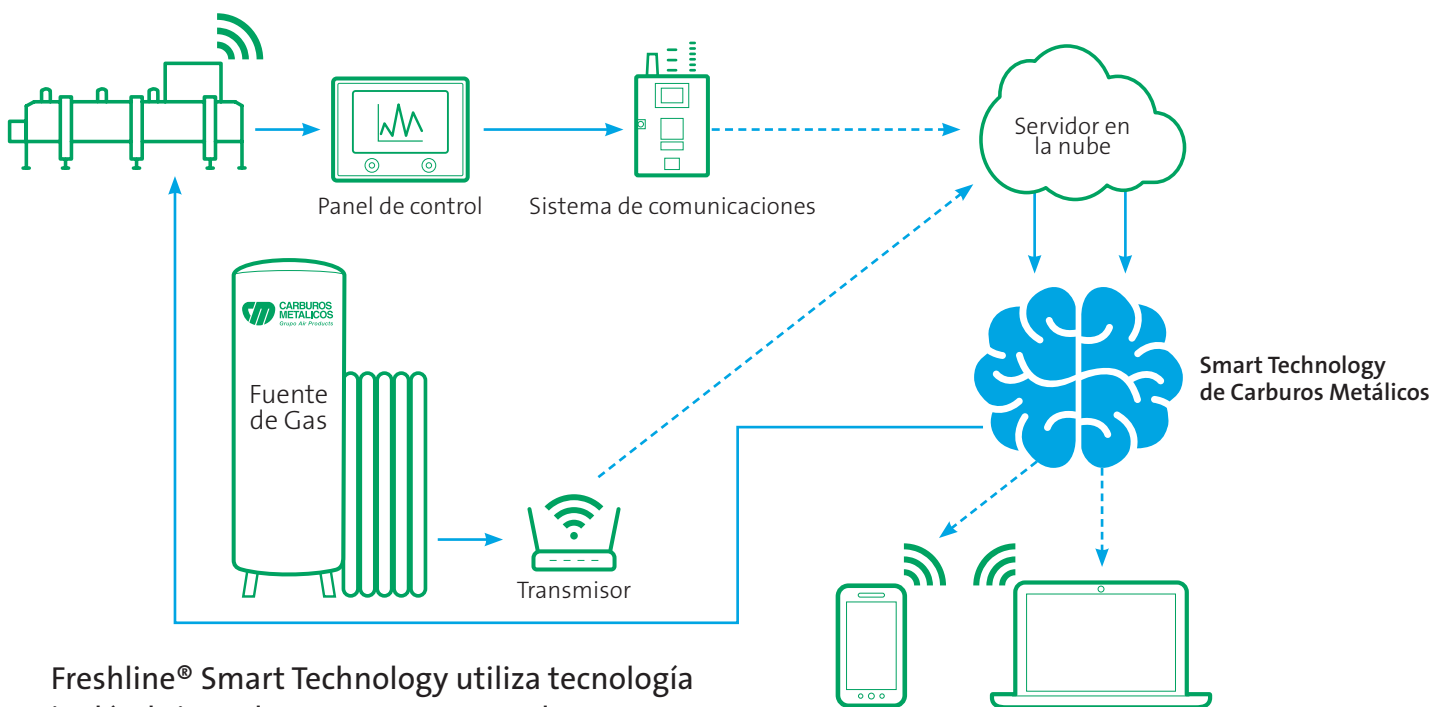

Freshline® Smart Technology utiliza tecnología inalámbrica y de sensores para ayudarte a optimizar tus procesos, mediante analíticas avanzadas y la supervisión de parámetros clave.

Principales ventajas

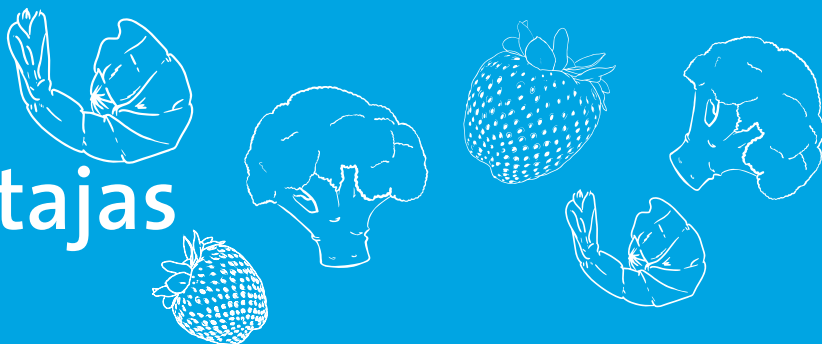

- Reduce las paradas imprevistas y mejora el tiempo de producción
- Optimiza la programación de actividades de mantenimiento
- Optimiza el consumo de nitrógeno



- Maximiza el uso de tu túnel
- Reduce el consumo cuando sea posible
- Muestra de forma transparente el consumo de nitrógeno por receta, por túnel o por período de tiempo
- Permite realizar evaluaciones de rendimiento



- Congela los productos de manera óptima
- Minimiza los daños ocasionados al producto al cargarlo de forma inadecuada



- Acceso remoto a los datos del proceso
- Resolución rápida de tus dudas, sin visitas innecesarias a tus instalaciones

Disponible para todos los túneles de congelación Freshline® EF, MP, DM y IQF+.



Tú eliges: Process Reporting o Process Monitoring



Prestaciones de Process Reporting:

- Correo electrónico diario automatizado con los datos del día previo
- Alarmas y parámetros clave (KPI) del proceso
- Sistema de semáforos para indicar el funcionamiento del túnel
- Detalles/resumen de la operación



Prestaciones de Process Monitoring:

- Panel de control interactivo
- Asistencia técnica proactiva de Carburos Metálicos para incrementar la productividad y eliminar el tiempo de inactividad
- Acceso a los datos del proceso en tiempo real
- Supervisión automatizada con análisis
- Registro del histórico de datos en tan solo un clic
- Sistema de alarmas avanzado y propuestas de resolución de incidencias
- Mantenimiento predictivo

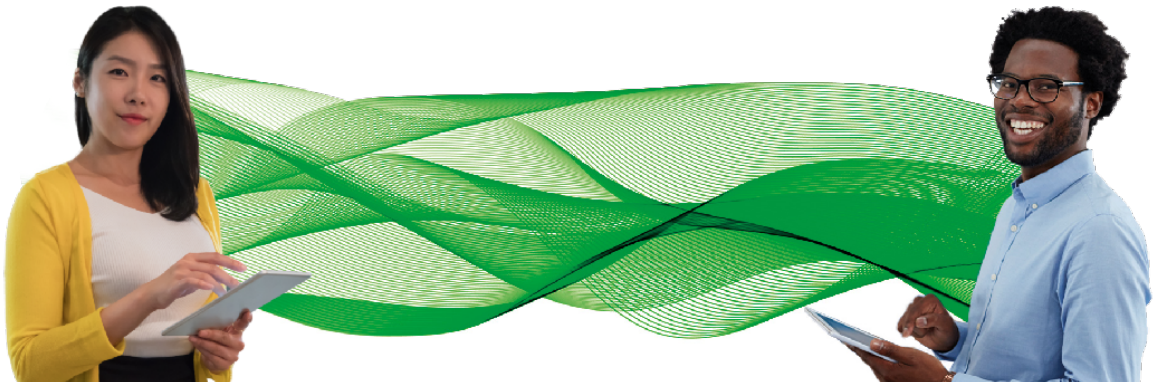
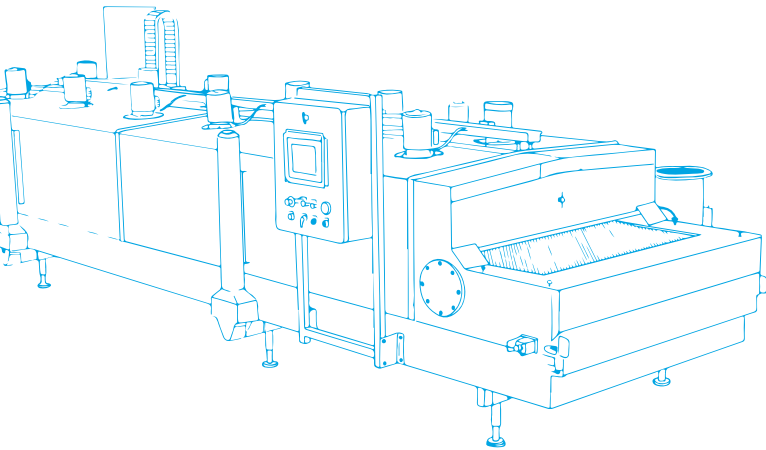

Para obtener más información, contacta con nosotros:

Carburos Metálicos
T 930 009 960
oferta@carburos.com



tell me more
carburos.com